



Badger Meter Europa

MN 75-HG100

Przepływomierz z nalewakiem – duży przepływ

Opis

Przepływomierz MN 75-HG100 został zaprojektowany do dozowania smarów, ropy i nafty. Ten wysokociśnieniowy przepływomierz przeznaczony jest do pracy we wszystkich aplikacjach dozowania. Charakteryzuje się trwałym rejestratorem ze zintegrowanym, dużym wyświetlaczem ciekłokrystalicznym.

Cechy

- Trwała aluminiowa konstrukcja, w pełni uszczelniona przed kurzem i wodą
- Łatwy do odczytu i użycia, kasowalny, sześciocyfrowy wyświetlacz; umożliwia pokazanie dawki, wartości sumatora częściowego i natężenia przepływu
- Wybierane przez użytkownika jednostki: litry, galony, pinty, ćwiartki
- Średnio dwuletni czas życia baterii (typ baterii: 2 x AAA alkaliczne)
- Wersja z nakładką zabezpieczającą LCD - opcjonalnie nakładki dostępne w kolorach: czerwony, niebieski, żółty i zielony



Dane techniczne

Wykonanie materiałowe:	Żywica PEI, aluminium, nityl (NBR), stal miękka
Dokładność:	0,5% wartości
Zakres pomiaru:	3-60 l/min
Maks. ciśnienie pracy:	10,350 kPa / 1500 psi /103.5 bar
Przyłącze:	3/4" NPT (F) lub 3/4" BSP
Temperatura pracy:	-10°C do +55°C
Waga (przybliżona):	980g

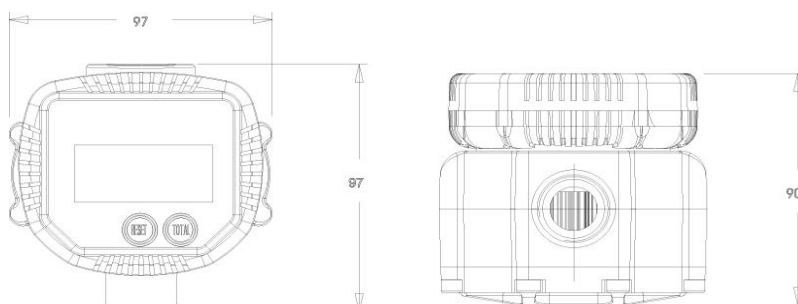

IND MN75HG100 Datenblatt 0701 pl.doc 07/01

PUHP Zdzisław Czapko Export-Import
Tel./Fax +48-32-236 71 32 +48-32-236 87 87

ul. Korfantego 6 44-193 Knurów
www.czapko.pl E-mail: biuro@czapko.pl